

TREK

/H/ HYENA



HYENA
SNABBSTARTSGUIDE FÖR ELCYKEL

Välkommen till familjen!

I den här snabbguiden förklaras basfunktionerna i drivsystemet Hyena på din cykel. Guiden finns också tillgänglig online på ditt språk. Använd QR-koderna eller länkarna nedan om du vill hämta onlineguiden.

Läs den här guiden även om du är en erfaren cyklist. Läs också:

- Bruksanvisningen som medföljde din cykel
- Den omfattande Hyena-bruksanvisningen för din cykel. Du hittar den online på:

TREK

Diamant®

Electra

trekbikes.com/manuals diamantrad.com/bike-handbuecher electra.trebikes.com/electra-manuals



Bruksanvisningarna innehåller viktig säkerhetsinformation och användbara tips om korrekt användning av din cykel och hur du bäst underhåller den och återvinner elektriska komponenter. Om du inte har tillgång till en dator eller en internetanslutning, kan din lokala auktoriserade återförsäljare på din begäran tillhandahålla en utskrift av bruksanvisningen.

Läs alla anvisningar.

Här finns information om sådant som allvarligt kan skada dig eller andra. Var smart. Läs informationen innan du cyklar.

Några saker att känna till innan du cyklar på din nya elcykel

1. Börja långsamt

Vi vet, hastighet är härligt. Men det tar ett litet tag att vänja sig vid elcyklar. Det kan vara frestande att välja elcykelns snabbaste inställning med en gång, men vi rekommenderar att du tar det lugnt och fint de första gångerna du använder cykeln. Börja med den lägsta assistansnivån och lär dig hur det känns med elassistans.

2. Bromsa tidigare

Elcyklar är både tyngre och snabbare än vanliga cyklar. Högre effekt, högre hastighet och tyngre. I högre hastigheter blir bromssträcken längre och du behöver därför börja bromsa tidigare med en elcykel än med en vanlig cykel. Medan du vänjer dig vid din nya elcykel ska du vara lätt på handen när du bromsar. Öka trycket på bromshandtagen försiktigt. Och använd aldrig bara frambromsen – bromsa jämnt med både fram- och bakkbromsen.

3. Du cyklar snabbare än vad man kan tro

Elcyklar ser ut som vilken annan cykel som helst, så motortrafikanter och fotgängare förväntar sig inte alltid att du cyklar fullt så snabbt som du gör. Cykla extra försiktigt och var extra uppmärksam på omgivningarna.

4. Alla vanliga cykelregler gäller

Din nya elcykel kommer att ge dig nöje och en känsla av frihet på en helt ny nivå. Men du har fortfarande ansvar för att känna till och efterleva alla trafikregler som gäller på vägarna, lederna och stigarna i ditt närområde. Ha kul därute, men när man är snabbare, gäller det att vara snällare!

Översikt

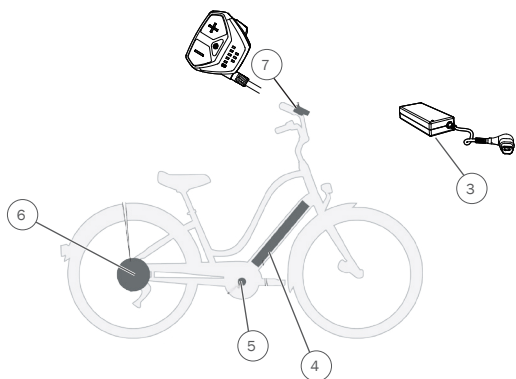
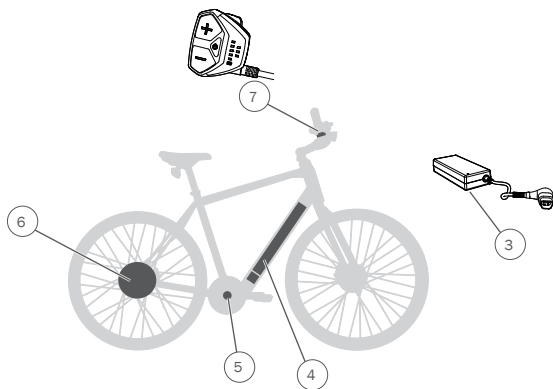
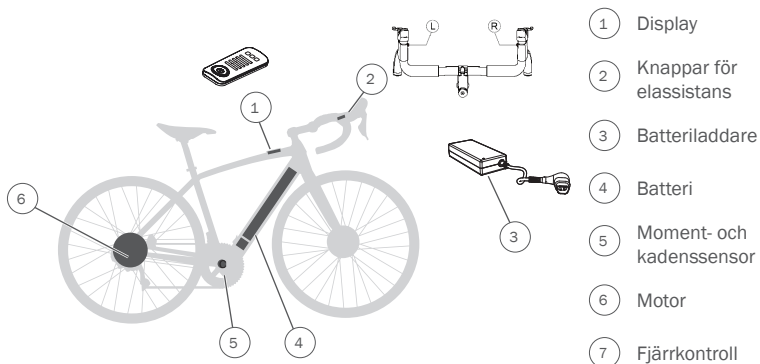

Elcykelns PÅ och AV

- När du slår PÅ elcykeln är elassistenten AV.
- Stäng alltid AV elcykeln när du har cyklat eller när du parkerar elcykeln.
- Om elcykeln inte används och inga knappar trycks in stängs den AV automatiskt efter sex minuter för att spara ström.



PÅ < 0,5 sekunder
AV > 2 sekunder



PÅ < 0,5 sekunder
AV > 2 sekunder

Slå PÅ och AV lampor (i förekommande fall)

- Elcykeln måste vara PÅ för att använda lamporna.



Obs! Du måste sluta trampa om du vill slå PÅ eller AV lamporna medan du cyklar. Om du trycker på  medan du trampar höjer du assistansnivån.

Ladda och kontrollera batteriet

Låt det roliga vara länge.

- Ladda batteriet fullt innan du cyklar och kontrollera batteriladdningen medan du cyklar.

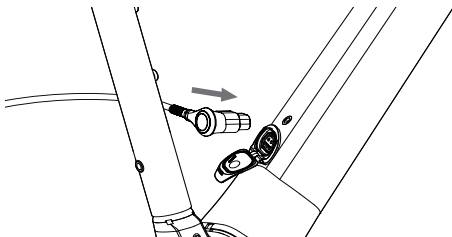

När tillvalet för räckviddsförlängning har installerats:

- det inbyggda batteriet laddas först
- räckviddsförlängaren laddas ur först
- Batteriindikatorn visar den kombinerade laddningsnivån

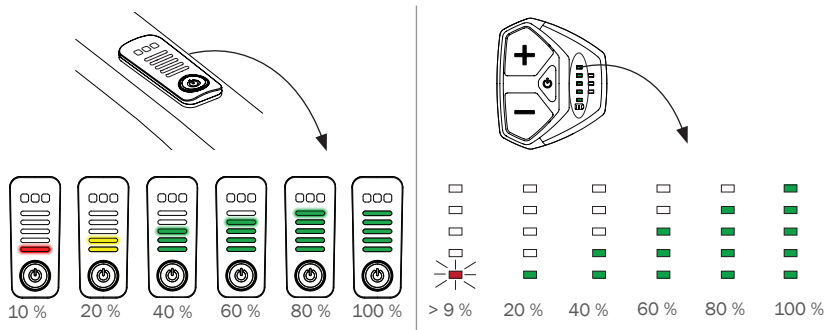

För säkerhets skull. Följ nedanstående säkerhetsföreskrifter när du laddar batteriet:

- Ladda batteriet endast inomhus i torr miljö och inom rekommenderat temperaturintervall.

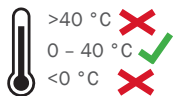



- Ladda batteriet endast med en Hyena-laddare. Om du använder fel laddare kan batteriet skadas och utgöra en potentiell brandrisk.
- Lämna inte en elcykel som laddas utan uppsikt.
- När batteriet är fulladdat ska du koppla loss laddaren från elcykeln och vägguttaget.
- Stäng luckan till laddningsporten på cykeln för att skydda laddningskontakten.

Elassistans

Du har platser att besöka och människor att möta, så låt oss sätta igång.

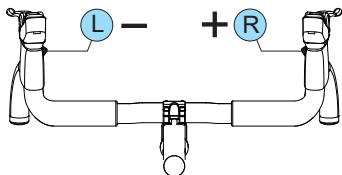
- Elassistansen är AV när du slår PÅ elcykeln. Du behöver välja assistansnivå för att få ellassistans.



1. Tryck på  för att slå PÅ elcykeln.
2. Tryck på  eller  för att välja assistansnivå.

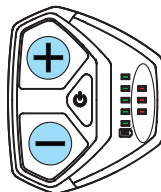
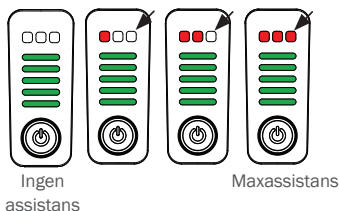

1. Tryck på  för att slå PÅ elcykeln.
2. Tryck på  eller  för att välja assistansnivå.

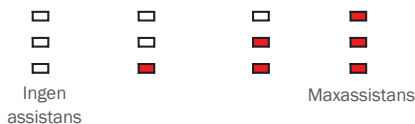

- Den kan ställas in innan du börjar trampa och ändras medan du trampar
- Avbryts när:
 - Du slutar att trampa eller når högsta assistanshastighet (Högsta assistanshastighet varierar mellan olika länder. Din återförsäljare kan lämna mer information.)
 - Miniminivå för batteriladdningen är 4 %. Den återstående laddningen reserveras för att hålla lamporna lysande (när lampor finns monterade)
- Startar om när:
 - Du börjar trampa igen och hastigheten understiger den maximala assistanshastigheten

Använda Walk Assist

Walk Assist är en assistansfunktion som hjälper till med en liten knuff de gånger du behöver leda cykeln.

Obs! Funktionen Walk Assist finns inte på alla marknader och inte heller på vissa cykelmodeller (cyklar med bockstyren). Din återförsäljare kan lämna mer information.

⚠ Använd Walk Assist endast när du leder cykeln. Använd aldrig Walk Assist när hjulen inte är i kontakt med marken (t.ex. i ett cykelställ). Hjulen snurrar och du kan skada dig.

PÅ
☞ > 2 sekunder

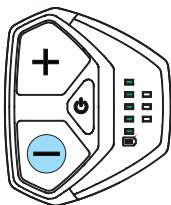

Gå
☞ Håll intryckt medan du leder cykeln

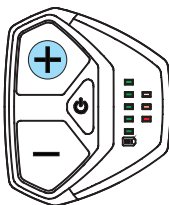

AV
☞ < 0,5 sekunder

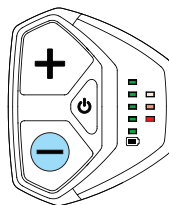

Skötsel av batteri och elcykel

Att cykla på en elcykel är roligt, men det finns en del säkerhetsföreskrifter som måste följas.

⚠ Montera tillbehör rätt

Rådfråga en certifierad elcykeltekniker innan du monterar tillbehör. Om du använder fel skruvar på fel plats kan det orsaka kortslutning i elsystemet och/eller skada batteriet så att överhettning uppstår. Ett allvarligt skadat batteri är en brandrisk. Om du misstänker att batteriet är skadat ska du omedelbart ta med det till din lokala återförsäljare för kontroll.

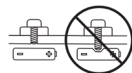

⚠ Transportera din elcykel rätt

- Drivsytstemet Hyena bidrar med extra vikt på din elcykel. Överlastade fordonsmonterade cykelhållare kan leda till allvarliga personskador och livsfara. Kontrollera i bruksanvisningen till cykelhållaren att den är avsedd för elcyklar.
- Lämna inte elcykeln i bilen under varma sommar dagar. Temperaturen i en bil kan bli högre än 60 °C. Extrem hetta kan skada batteriet eller få det att fatta eld.

⚠ Förvara din elcykel rätt

Om du inte tänker cykla på tre månader eller mer ska du vidta följande åtgärder inför förvaringen:

- Förvara elcykeln på en torr, välventilerad plats på behörigt avstånd från väta, värmekällor och brännbart eller lättantändligt material.
- Förvara elcykeln vid rekommenderad temperatur. Felaktig temperatur kan skada batteriet, påverka dess prestanda eller orsaka att batteriet fattar eld.

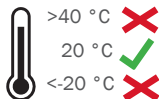

- Övervaka batteriladdningen. Håll batteriladdningen mellan 30 och 80 %. Batteriet kan skadas av att laddas ur fullständigt.
- Koppla loss elcykeln från laddaren när batteriet är laddat. Förvara inte elcykeln ansluten till laddaren.

⚠ Tvätta din elcykel försiktigt

Sänk inte ner elcykeln eller dess komponenter i vatten och använd inte högtryckstvätt. Vatten kan tränga in i elsystemet och skada det.

⚠ Reparera och underhåll din elcykel rätt

Försök aldrig att öppna någon del av det elektriska systemet. Kontakta alltid närmaste cykelbutik när någon del i det elektriska systemet behöver servas.

Cyklens drivsystem får inte manipuleras (ändras). Om du misstänker att din cykel har manipulerats, eller upplever att den maximala assistansnivån har ändrats, ska du sluta att använda cykeln och kontakta en auktoriserad elcykelhandlare för hjälp.

⚠ Deponera komponenter i enlighet med gällande föreskrifter

Deponera drivenhet, batteri, hastighetssensor, fjärrkontroll, ledningar, tillbehör och förpackningar på ett miljömässigt korrekt sätt i enlighet med gällande föreskrifter. Elcykeln eller dess komponenter får inte deponeras som vanligt hushållsavfall. Din återförsäljare kan lämna mer information om återvinning.

Kontakt

TREK

Huvudkontoret i USA

Trek USA
Kundtjänst
801 W Madison Street
Waterloo, Wisconsin 53594 USA
Tel: 920.478.4678

Huvudkontoret i Europa

Bikeurope B.V./Trek Benelux
Kundtjänst
Ceintuurbaan 2-20C
3847 LG Harderwijk
Nederländerna
Tel: +31 (0)88-4500699

Storbritannien

Trek Bicycle Corporation Ltd.
9 Sherbourne Drive, Tilbrook,
Milton Keynes, MK7 8HX
Tel: +44 1908360140

Australien och Nya Zeeland

Trek Australia & New Zealand
Kundtjänst
PO Box 1747
Fyshwick, ACT2609
Australien

Australien

Tel: +61 2 6173 2400
customerservice_australia@trekbikes.com

Nya Zeeland

Tel: 0800-873-569
customerservice_newzealand@trekbikes.com

Diamant®

Huvudkontoret i Europa

Trek Fahrrad GmbH
Auenstrasse 10
CH-8600 Dübendorf
Schweiz
Tel: 00800 8735 8735

Electra

Huvudkontoret i USA

Electra Bicycle Company
364 2nd Street
Encinitas, CA 92024
USA
Tel: 1.800.585.8737

Huvudkontoret i Europa

Bikeurope B.V.
Ceintuurbaan 2-20C
3847 LG Harderwijk
Nederländerna
Tel: +31 (0)88-4500699

TREK

Electra

Diamant 